



## **Cloisons pour isoairs**

Transformable sans frais  
pour utilisation en salle polyvalente  
(exposition, séminaire, fancy-fair,  
stand, référendum, ...)

## **Scheidingswanden t.b.v. stemhokjes**

Zonder kosten te veranderen voor gebruik in  
polyvalente zalen (tentoonstelling, seminarie,  
fancy-fair, standen, referendum, ...)

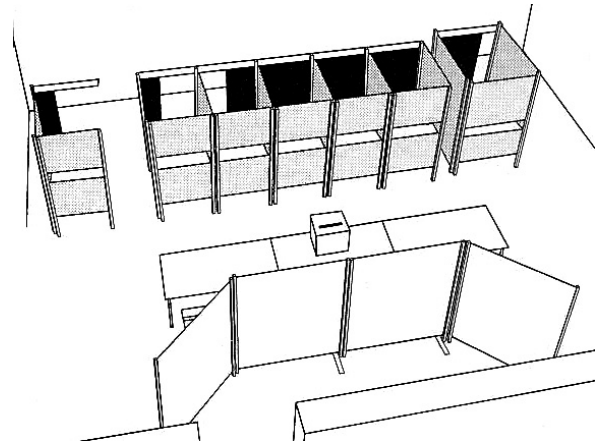
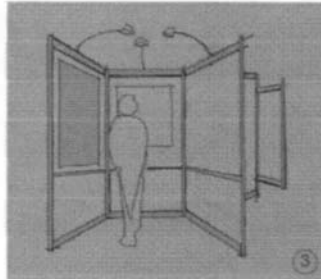
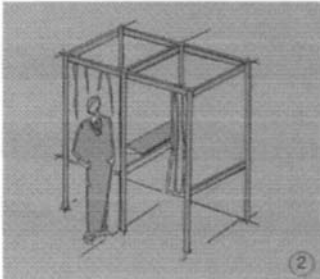
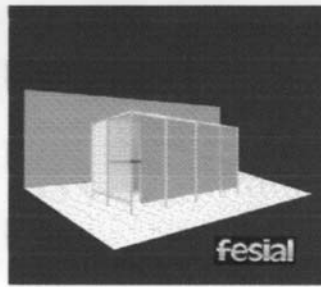
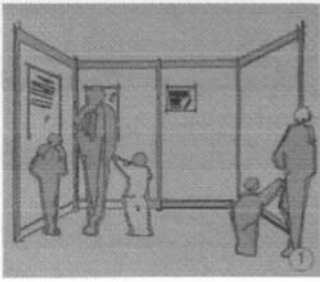

## DESCRIPTIF

### A. LES STRUCTURES

Les isoloirs sont composés de profilés aluminium anodisés mat dont les montants (verticaux) sont assemblés aux traverses (horizontaux) par une pince PIN27 (croquis n°1).

### B. LES PANNEAUX

Sont en mélaminé blancs ou gris en 8 mm d'épaisseur et coulissent entre les montants et traverses (croquis n°2).

### C. LES TABLETTES

Sont en mélaminé de 18 mm d'épaisseur avec chants collés. Elles sont réglables en hauteur et reposent sur deux consoles en acier qui coulissent dans la rainure des montants.

### D. LES RIDEAUX

De couleur grise, ignifugés, sont montés sur les traverses.

### MULTI-USAGES

Stand d'exposition, séparation de couloirs, cloisons de bureaux,...

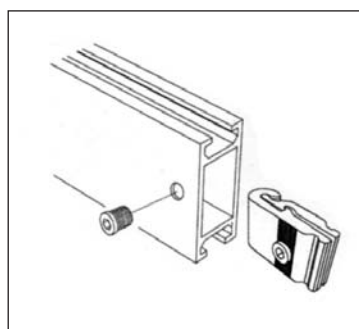

croquis n°1  
tekening 1



croquis n°2  
tekening 2

## TECHNISCHE BESCHRIJVING

### A. DE STRUKTUREN

De kieshokjes bestaan uit aluminium profielen gea-nodiseerd (mat) waarvan de verticale profielen met de horizontale profielen aan elkaar worden gezet met een PIN27 klem. (tekening 1).

### B. DE PANELEN

De panelen zijn gemelamineerd in het wit of grijs met een dikte van 8 mm en zijn gevatten in de verticale en horizontale profielen (tekening 2).

### C. HET WERKBLAD

Gemelamineerd met een dikte van 18 mm, regelbaar in hoogte, rust op twee consoles die in verticale profielen worden bevestigd.

### D. HET GORDIJN

In het grijs (brandvertragend), wordt opgehangen aan een alu profiel

**E. MEERDER GEBRUIKSMOGELIJKHEIDHEDEN** Beurstand, berichten en tentoonstelling, creëren van gangen, kantoren afscheiding,...

**fesial** S.A./N.V.

Avenue Lavoisier, 5 • B-1300 Wavre  
Tél.: 010 24 24 04 • Fax: 010 24 24 94  
info@fesial.be www.fesial.be